

EN	SF-7641	Mini Washing Machine
SE	SF-7641	Tvättmaskin
NO	SF-7641	Mini vaskemaskin
FI	SF-7641	Mini Wasmachine

Instruction for use
Gebrauchsanweisung
Mode d`employ
Gebruiksaanwijzing
Bruksanvisning
Instrucciones de utilización



SF-7641

EN: For your own safety read these instructions carefully before using the appliance.
SE: För din egen säkerhet skall dessa instruktioner läsas noggrant innan användning.
NO: Av hensyn til din egen sikkerhet skal du lese disse instruksjonene nøye, før du bruker utstyret.
FI:

IMPORTANT SAFEGUARDS

When using electrical appliances, basic safety precautions should be followed:

1. Read all instructions carefully.
2. Make sure the power supply corresponds to one on the rating label.
3. To avoid electrical shock, do not immerse electrical parts in water or other liquid.
4. Do not allow children to operate or play with the appliance.
5. Unplug from outlet when not in use, or before putting on/taking off parts.
6. Do not use with damaged electrical cord or plug.
7. If damaged or malfunction occurs, refer to an authorized service center only.
8. Do not place on or near hot surfaces.
9. Never pull the appliance by the power cord.
10. Do not use the appliance for other than intended household use.

This appliance is not intended for use by persons (including children) with reduced physical, sensory or mental capabilities or lack of experience and knowledge, unless they have been given supervision or instruction by a person who is responsible for their safety concerning the use of the appliance. Children should be supervised to ensure that they do not play with the appliance.

PARTS DESCRIPTION

1. Lid Cover
2. Water supply inlet
3. Drain hose
4. Wash Timer
5. Overflow filter port
6. Pulsator
7. Polymer cabinet
8. Polymer base

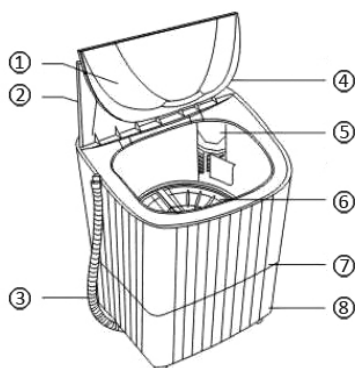

READ THESE INSTRUCTIONS

1. The appliance should stand on a firm, smooth and level place with the 5cm distance between the washing machine and the surrounding.
2. Do not install on weak or rough flooring.
3. Do not put heavy objects on the washing machine.
4. Use the water inlet hose provided to connect to faucet/tap (water supply) into washtub water supply inlet.
5. Do not connect to the hot water supply.
6. Water should not exceed in the required water level, if water spills, turn off the hydrant immediately.
7. Adjust the level of the water according to the clothes type and quantity.

INSTRUCTION FOR USE

1. Set the wash selector to "Gentle" or "Normal". Please refer on Table 1. For wash mode.
2. Insert water hose to inlet or prepare a pail of water (if no water is available from the faucet) to fill the wash tub.
3. Put detergent depending on the water volume and detergent package indication.
4. Set the wash timer knob to 1 minute to dissolve the detergent.
5. Put clothes one by one in the washtub and push it towards the bottom.
6. Continue adding water up to desired level
7. Set wash timer to appropriate settings. Refer on table 1

TABLE 1: WASH MODE AND WASH (RINSE) TIME

ENGLISH



Level of	Silk, wool	Cotton, Linen	Cotton & Hemp
Solid Mode	Light	Light	Light
Wash Timer (min)	2-5	5-10	10-15
Rinse Timer (min)	2-3	3-5	5-8

TROUBLESHOOTING

PROBLEM	POSSIBLE CAUSE	REPAIR/SOLUTION
ABNORMAL NOISE OR VIBRATION	Power failure or plug drop-off V-belt drop-off Pulley loosen Foreign object jumped pulsator Fraction between pulsator & wash tub Over tighten V-Belt	Insert the plug well Put on V-Belt properly Tighten Pulley screw Remove foreign object Adjust the gap between the pulsator and the wash tub Adjust V-Belt properly
PULSATOR RUNS AT LOW SPEED	Loosen V-Belt / Motor fixing screws loosened	Tighten V-Belt properly or replace with a new screw



Warning:

VDE Plug

This appliance is equipped with a grounded, power supply cord. This is a safety feature. Do not attempt to defeat the safety purpose of this plug.

BS Plug (optional)

If the product is fitted with a standard UK main outlet 3pin plug and the mains cable becomes damaged, it should be replaced by a qualified electrician. If it is necessary to change the plug, the wiring instructions below must be followed at all times. The fuse from the plug being replaced should be removed, as insertion into a mains supply socket would be dangerous.

Mains plug wiring:

As the color of the wires in the mains cable may not correspond with the colored markings identifying the terminals in the replacement plug, proceed as follows:

The wire colored BROWN or RED must be connected to the terminal that is marked with the letter "L".

The wire colored BLUE or BLACK must be connected to the terminal that is marked with the letter "N".

If the mains cable includes an earth wire, colored GREEN or GREEN & YELLOW, this must be connected to the earth terminal, which is marked "E" or if the "EARTH" cable does not contain an earth wire then on connection to the earth terminal is required.

Mains Fuse

The replacement plug (BS 1363 type) must be supplied with a 13-amp fuse.

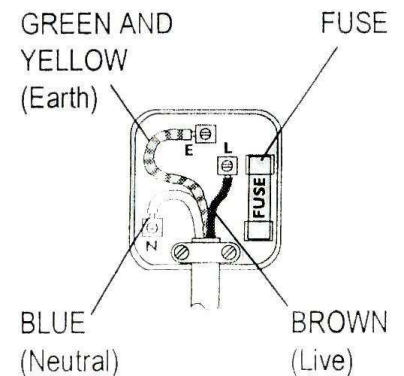

CLEANING & MAINTENANCE

1. Always unplugged the unit after use
2. Clean the barrel with water to get rid away the starch or bleach residue.
3. Wipe it with soft dampened cloth.
4. Do not use any abrasive/harsh solutions that could lead the damage of the unit.

5. Let the barrel dried out completely, store in dry and safe place.
6. Turn the wash selector to normal position.
7. Let the machine "air dry" in a ventilated place before putting back the lid cover.
8. When washing machine has been used for some times, some fabrics naps may accumulate underneath the pulsator. If this piles-up, it may affect the normal running of the roll-stick, to check and clean, take out the pulsator by unscrewing it carefully, clean the pulsator under running water and brush it lightly do not use steel brush. Return pulsator to proper position. It is suggested to clean it once a month.

DISPOSAL OF YOUR APPLIANCE

1. When this crossed-out wheeled bin symbol is attached to a product it means the product is covered by the European Directive 2002/96/EC.
2. All electrical and electronic products should be disposed of separately from the municipal waste stream via designated collection facilities appointed by the government or the local authorities.
3. The correct disposal of your old appliance will help prevent potential negative consequences for the environment and human health.
4. For more detailed information about disposal of your old appliance, please contact your city office, waste disposal service or the shop where you purchase the product.



SPECIFICATION:

Model No.: SF-7641
Voltage: 220-240V ~ 50Hz
Wattage: 180watts
Capacity: 2.5kg

E-mail Service Address:

info@alpinaeuropa.com

Note: If some discrepancy appears in other languages, ENGLISH version shall prevail.

WICHTIGE SICHERHEITSHINWEISE

Bei der Benutzung von Elektrogeräten folgen Sie bitte stets diesen allgemeinen Sicherheitshinweisen:

1. Lesen Sie alle Anleitungen aufmerksam durch.
2. Vergewissern Sie sich, dass Ihre Netzspannung mit den Angaben auf dem Typenschild übereinstimmt.
3. Zur Vermeidung von Stromschlag tauchen Sie elektrische Bauteile keinesfalls in Wasser oder sonstige Flüssigkeiten ein.
4. Lassen Sie Kinder das Gerät nicht bedienen und auch nicht damit spielen.
5. Ziehen Sie vor dem Anbau/Abbau von Zubehörteilen und bei Nichtbenutzung bitte den Netzstecker.
6. Benutzen Sie das Gerät nicht mit beschädigtem Netzkabel oder -stecker.
7. Wenden Sie sich bei Beschädigung oder Fehlfunktion stets an einen autorisierten Kundendienst.
8. Nicht auf oder in unmittelbarer Nähe von heißen Oberflächen aufstellen.
9. Halten und ziehen Sie das Gerät nicht am Kabel.
10. Benutzen Sie das Gerät nur für seinen Bestimmungszweck im Haushalt.

Dieses Gerät ist nicht zur Benutzung durch Personen (einschließlich Kinder) mit verminderten körperlichen, sensorischen oder geistigen Fähigkeiten oder fehlender Erfahrung und Kenntnis geeignet, es sei denn, sie wurden zum Gebrauch des Geräts von einer für ihre Sicherheit verantwortlichen Person angeleitet und beaufsichtigt. Kinder müssen beaufsichtigt werden, um sicherzustellen, dass sie nicht mit dem Gerät spielen.

KOMPONENTEN

1. Deckel
2. Wassereinlass
3. Ablassschlauch
4. Zeitschalter
5. Überlauffilter
6. Agitator
7. Gerätegehäuse
8. Unterbau

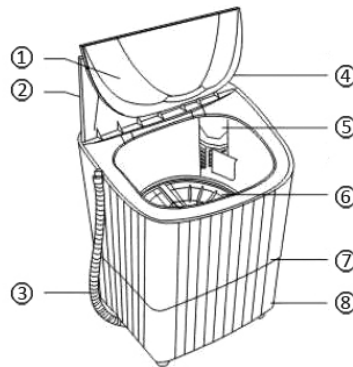
**HEBEN SIE DIESE BEDIENUNGSANLEITUNG AUF**

1. Stellen Sie das Gerät in einem sauberen Bereich eben auf. Achten Sie ringsum auf 5 cm Abstand.
2. Stellen Sie das Gerät nicht auf einem weichen oder unebenen Boden auf.
3. Stellen Sie keine schweren Gegenstände auf der Waschmaschine ab.
4. Schließen Sie den mitgelieferten Einlassschlauch an einem Wasserhahn an.
5. Nehmen Sie den Anschluss nicht an Warmwasser vor.
6. Füllen Sie die Waschmaschine nicht über die Höchstfüllmarke. Läuft das Wasser über, so schließen Sie den Wasserhahn.
7. Füllen Sie Wasser entsprechend der Wäsche und Wäschemenge ein.

GEBRAUCHSANLEITUNGEN

1. Stellen Sie den Wählschalter auf „Gentle“ oder „Normal“, siehe Tabelle 1 Waschmodus.
2. Füllen Sie den Waschbottich über den Zulaufschlauch.
3. Geben Sie Waschmittel entsprechend der Wassermenge und den Angaben für das Waschmittel ein.
4. Stellen Sie den Zeitschalter auf 1 Minute, um das Waschmittel aufzulösen.
5. Geben Sie Ihre Wäsche Stück für Stück in den Waschbottich und tauchen Sie sie unter.
6. Füllen Sie Wasser bis zur gewünschten Füllmenge nach.
7. Stellen Sie den Zeitschalter entsprechend ein, siehe Tabelle 1.

TABELLE 1: WASCHMODUS UND WASCH-/SPÜLDAUER

DEUTSCH

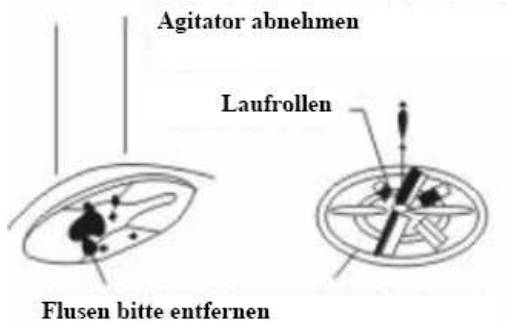

Einstellung	Seide, Wolle	Baumwolle	Baumwolle, Leinen
Verschmutzung	Leicht	Leicht	Leicht
Waschzeit (min)	2-5	5-10	10-15
Spülzeit (min)	2-3	3-5	5-8

STÖRUNGSKENNUNG

PROBLEM	MÖGLICHE URSACHE	LÖSUNGSVORSCHLAG
GERÄUSCHENTWICKLUNG ODER VIBRATION	Netzausfall oder Netzstecker nicht angeschlossen Keilriemen lose Riemenscheibe lose Agitator mit Fremdkörpern verstopft Reibung zwischen Agitator und Bottich Keilriemen zu stramm	Netzstecker in Steckdose stecken Keilriemen spannen Riemenscheibe festschrauben Agitator reinigen Abstand zwischen Agitator und Bottich einstellen Keilriemen neu einstellen
AGITATOR LÄUFT ZU LANGSAM	Keilriemen lose/Motoraufhängung lose	Keilriemen spannen oder austauschen



Warnung:

Das Gerät ist mit einem geerdeten Netzkabel ausgestattet. Dies ist eine Sicherheitsfunktion. Umgehen Sie nicht die Sicherheitsfunktion des Netzsteckers

REINIGUNG UND PFLEGE

1. Ziehen Sie nach Gebrauch stets den Netzstecker.
2. Spülen Sie den Bottich aus, um Waschmittelreste zu entfernen.
3. Wischen Sie den Bottich mit einem Tuch aus.
4. Benutzen Sie keine Scheuermittel, das führt zu Schäden am Gerät.
5. Lassen Sie das Gerät vollständig austrocknen, bewahren Sie es trocken und sicher auf.
6. Stellen Sie den Wählschalter auf „Normal“.
7. Lassen Sie die Waschmaschine „an der Luft trocknen“, bevor Sie den Deckel schließen.
8. Nach mehrfacher Benutzung können sich Flusen unter dem Agitator ansammeln. Das kann die Laufrollen behindern. Nehmen Sie den Agitator ab und spülen Sie ihn unter fließendem Wasser ab, benutzen Sie ggf. eine weiche Bürste. Setzen Sie den Agitator anschließend wieder korrekt zurück. Nehmen Sie diese Reinigung wenigstens einmal monatlich vor.

ENTSORGUNG VON ALTGERÄTEN

1. Die durchkreuzte Mülltonne bedeutet, dass dieses Produkt der europäischen Richtlinie 2002/96/EC unterliegt.
2. Alle elektrischen und elektronischen Geräte müssen getrennt vom Hausmüll über Sammelstellen entsorgt werden.
3. Die ordnungsgemäße Entsorgung Ihres Altgerätes hilft beim Umweltschutz.
4. Für weitere Informationen zur Entsorgung von Altgeräten wenden Sie sich bitte an Ihre Ortsverwaltung oder an Ihren Fachhändler.



SPEZIFIKATIONEN

Modellnummer : SF-7641
 Netzspannung : 220-240V ~ 50Hz
 Leistung : 180watts
 Waschkapazität : 2,5 kg

Serviceadresse (E-Mail):
info@alpinaeuropa.com

CONSEILS DE SÉCURITÉ IMPORTANTS

Lors de toute utilisation d'un appareil électrique, il est essentiel de prendre un certain nombre de précautions élémentaires, notamment :

1. Lisez attentivement toutes les instructions.
2. Vérifiez que votre tension secteur correspond bien à l'un des voltages indiqués sur la plaque signalétique de l'appareil.
3. Pour éviter tout risque d'électrocution, ne plongez pas les parties électriques dans l'eau ou tout autre liquide.
4. Veillez à ce que les enfants n'utilisent et ne jouent avec l'appareil.
5. Débranchez l'appareil lorsque n'est pas utilisé, avant de le nettoyer et avant tout entretien.
6. Ne pas s'en servir si le cordon ou la fiche sont abîmés.
7. Si l'appareil est endommagé ou ne fonctionne pas, confier toute réparation à un centre de service agréé.
8. Ne pas placer l'appareil au-dessus ou à proximité de surfaces chaudes.
9. Ne tirez jamais sur le cordon.
10. Cet appareil n'est destiné qu'à un usage domestique, ne l'utilisez pas à d'autres fins.

Cet appareil n'est pas destiné à être utilisé par des personnes (y compris des enfants) dont les capacités physiques, sensorielles ou mentales sont diminuées, ou qui ne disposent pas des connaissances ou de l'expérience nécessaires, à moins qu'elles n'aient été formées et encadrées pour l'utilisation de cet appareil par une personne responsable de leur sécurité. Les enfants doivent être surveillés afin qu'ils ne puissent pas jouer avec cet appareil.

DESCRIPTION DES PIÈCES DÉTACHÉES

1. Couvercle
2. Entrée d'alimentation en eau
3. Tuyau de vidange
4. Minuteur de lavage
5. Orifice de trop-plein avec filtre
6. Pulsateur
7. Cuve en polymère
8. Base en polymère

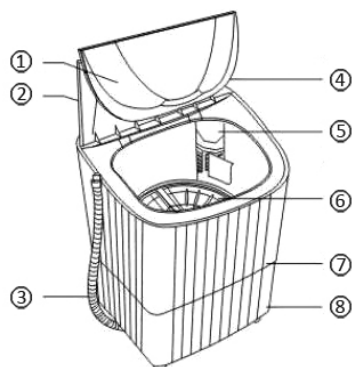
**LISEZ CES INSTRUCTIONS**

1. L'appareil doit être posé sur une surface solide, plane et de niveau en laissant une distance de 5 cm entre la machine à laver et les objets environnants.
2. Ne l'installez pas sur une surface fragile ou rugueuse.
3. Ne posez pas d'objets lourds sur la machine à laver.
4. Raccordez le tuyau d'eau fourni au robinet (approvisionnement en eau) et à l'entrée d'alimentation d'eau de la machine.
5. Ne le raccordez pas à l'alimentation en eau chaude.
6. L'eau ne doit pas dépasser le niveau d'eau nécessaire, en cas de débordement d'eau, arrêtez immédiatement la machine.
7. Ajustez le niveau de l'eau selon le type et la quantité de vêtements.

MODE D'EMPLOI

1. Réglez le sélecteur de lavage sur "Gentle" (Léger) ou "Normal". Reportez-vous au tableau 1 pour le mode de lavage.
2. Insérez le tuyau d'eau à l'entrée ou préparez un seau d'eau (s'il n'y pas d'eau robinet) pour remplir la cuve de lavage.
3. Mettez une quantité de détergent en fonction du volume d'eau et des indications sur l'emballage du détergent.
4. Réglez le minuteur de lavage sur 1 minute pour dissoudre le détergent.
5. Mettez les vêtements un par un dans cuve de lavage et les pousser vers le bas.
6. Rajoutez de l'eau jusqu'au niveau désiré.
7. Réglez le minuteur de lavage sur la durée appropriée. Reportez-vous au tableau 1.

TABLEAU 1 : DUREES DU MODE LAVAGE ET RINÇAGE

FRANÇAIS

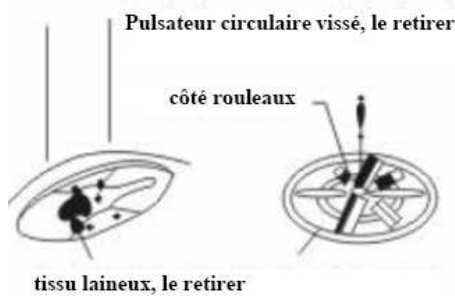

Niveau de	Soie, laine	Coton, lin	Coton, chanvre
Mode solide	Léger	Léger	Léger
Temps de lavage (min)	2-5	5-10	10-15
Temps de rinçage (min)	2-3	3-5	5-8

DEPANNAGE

PROBLEME	CAUSE POSSIBLE	REPARATION/SOLUTION
BRUIT/VIBRATION ANORMALE	Panne de courant ou fiche mal enfoncée Courroie trapézoïdale détachée Poulie desserrée Un a coincé le pulsateur Frottement entre le pulsateur et la cuve de lavage Courroie trapézoïdale trop serrée	Insérez la fiche comme il faut Remettez convenablement la courroie trapézoïdale Serrez le boulon de la poulie Retirez le corps étranger Réglez l'espacement entre le pulsateur et la cuve de lavage Réglez convenablement la courroie trapézoïdale
LE PULSATEUR TOURNE A UNE FAIBLE VITESSE	Courroie trapézoïdale/Boulons de fixation du moteur desserrés	Serrez convenablement la courroie trapézoïdale ou remplacez le boulon de fixation avec un nouveau



Avertissement :

Cet appareil est équipé d'une prise de terre. Pour votre sécurité. N'essayez pas d'altérer le dispositif de sécurité de la prise secteur.

NETTOYAGE ET ENTRETIEN

1. Débranchez toujours l'appareil après utilisation
2. Nettoyez la cuve avec de l'eau pour éliminer tout résidu de détergent ou de la javel.
3. L'essuyer à l'aide d'un chiffon doux humide
4. N'utilisez pas de produits abrasifs/solutions dures qui pourraient endommager la machine.
5. Laissez la cuve sécher complètement avant de la ranger dans un endroit sec et sûr.
6. Remettez le sélecteur de lavage à sa position normale.
7. Laissez la machine sécher à l'air libre dans un endroit aéré avant de remettre le couvercle.
8. Lorsque la machine à laver est utilisée pendant un certain temps, des restes de tissu peuvent s'accumuler sous le pulsateur. Si ce cela s'empile, il peut affecter le fonctionnement normal des rouleaux, pour vérifier et nettoyer, enlevez le pulsateur en le dévissant avec précaution, nettoyez le pulsateur sous l'eau courante et le brosser légèrement ; ne pas utiliser de brosse métallique. Remettez le pulsateur à la position correcte. Il est conseillé de le nettoyer une fois par mois.

SE DEBARRASSER DE VOTRE APPAREIL USAGE

1. Lorsque ce symbole d'une poubelle à roue barrée est attaché à un produit, cela signifie que le produit est couvert par la Directive Européenne 2002/96/EC.
2. Tous les produits électriques et électroniques doivent être mis au rebut séparément des ordures ménagères mais dans des centres de collectes prévus à cet effet par les pouvoirs publics et les autorités locales.
3. La mise au rebut correcte de votre appareil usagé aidera à prévenir les conséquences négatives potentielles contre l'environnement et la santé humaine.
4. Pour plus d'informations sur le mode d'élimination de votre appareil usagé, veuillez prendre contact avec les pouvoirs publics locaux, le service de traitement des déchets, ou l'endroit où vous avez acheté le produit.



SPECIFICATIONS

N° du modèle : SF-7641
Tension : 220-240V ~ 50Hz
Puissance : 180watts
Capacité : 2,5kg

Service d'adresses e-mail :
info@alpinaeuropa.com

BELANGRIJKE VEILIGHEIDSWAARSCHUWINGEN

Bij het gebruik van elektrische producten moet u altijd bepaalde veiligheidsmaatregelen in acht nemen:

1. Lees alle instructies zorgvuldig door.
2. Verzekert u ervan dat de netvoeding overeenkomt met die op het gegevensplaatje.
3. Om een elektrische schok te voorkomen, adviseren wij u elektrische onderdelen niet in water of andere vloeistoffen onder te dompelen.
4. Laat kinderen nooit het apparaat bedienen of ermee spelen.
5. Trek de stekker uit het stopcontact als het product niet gebruikt wordt, of voordat er onderdelen af- of terug erop worden geplaatst.
6. Niet gebruiken met een beschadigd snoer of een beschadigde stekker.
7. Als het apparaat beschadigd is of defect raakt, neem dan alleen contact op met een erkende reparatiedienst.
8. Plaats dit apparaat niet op of in de buurt van hete oppervlakken.
9. Trek nooit aan het apparaat met het netsnoer.
10. Gebruik het apparaat alleen voor het huishoudelijke gebruik waarvoor het bedoeld is.

Dit apparaat is niet geschikt voor gebruik door personen (inclusief kinderen) met een verminderde lichamelijke, motorische of mentale capaciteit of het gebrek aan ervaring en kennis, tenzij ze onder toezicht zijn of instructies krijgen van een persoon die verantwoordelijk is voor hun veiligheid bij het gebruik van dit apparaat. Kinderen moeten onder toezicht zijn om er zeker van te zijn dat ze niet met het apparaat spelen.

ONDERDELENBESCHRIJVING

1. Deksel
2. Inlaat watertoevoer
3. Afvoerslang
4. Wastimer
5. Overloop filterpoort
6. Pulseerder
7. Polymeer cabinet
8. Polymere bodem

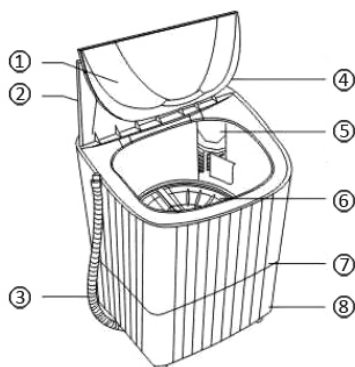

BEWAAR DEZE INSTRUCTIES

1. Het apparaat moet op een stevig, glad en effen plaats staan met tenminste 5 cm afstand tussen de wasmachine en haar omgeving.
2. Installeer het apparaat niet op zwakke of ruwe vloeren.
3. Plaats geen zware voorwerpen op de wasmachine.
4. Sluit de waterslang die meegeleverd is aan op de kraan, en daarna naar de watertoevoer van de wastrommel.
5. Het apparaat mag niet aangesloten worden op de warmwaterleiding.
6. Het water mag niet hoger komen dan het vereiste waterpeil, indien er water gemorst wordt, draai de kraan dan onmiddellijk dicht.
7. Pas het niveau van het water aan afhankelijk van het type en de hoeveelheid kleding.

INSTRUCTIES VOOR HET GEBRUIK:

1. Zet de keuzeschakelaar op "zacht" (Gentle) of "normaal" (Normal). Raadpleeg tabel 1 voor de waskeuze.
2. Steek de waterslang in de inlaat of neem een emmer water (indien er geen water beschikbaar is uit de kraan) om de wastrommel te vullen.
3. Doe wasmiddel erin, afhankelijk van de hoeveelheid water en het wasadvies van het wasmiddel.
4. Stel de knop van de wastimer op 1 minuut in, dit om het wasmiddel te laten oplossen.
5. Doe de kleren één voor één in de wastrommel en duw ze naar beneden.
6. Blijf water toevoegen tot het vereiste niveau bereikt is.
7. Stel de wastimer in op de juiste instelling, zie tabel 1.

TABEL 1: WASKEUZE EN WAS- (SPOEL)-TIJD

NEDERLANDS

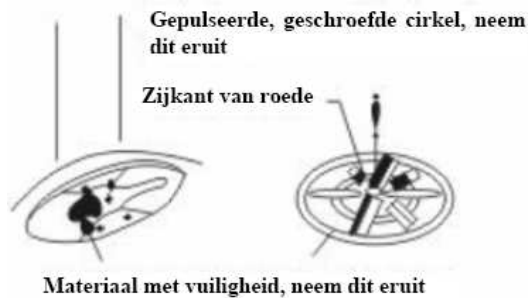

Niveau van:	Zijde, wol	Katoen, linnen	Katoen en grof materiaal
Keuze:	Licht	Licht	Licht
Wastimer (min):	2-5	5-10	10-15
Spoeltimer (min):	2-3	3-5	5-8

PROBLEEMOPLOSSING

PROBLEEM:	MOGELIJKE OORZAAK:	REPARATIE/OPLOSSING:
ABNORMAAL GELUID OF VIBRATIE:	Stroomuitval of stekker zit los in stopcontact V-snaar valt eraf Losse Katrolschijf Vreemd voorwerp onder pulseerder Wrijving tussen pulseerder en wastrommel Over tighten V-Belt	Steek de stekker goed in het stopcontact Zet de V-snaar goed terug Draai de schroef van de katrolschijf aan Verwijder vreemd voorwerp Stel het gat tussen de pulseerder en de wastrommel goed af Stel de V-snaar goed af
PULSEERDER DRAAIT OP LAGE SNELHEID:	Losse V-snaar/losse bevestigingsschroeven van motor	Breng de V-snaar op de juiste spanning of vervang de schroef



Waarschuwing:

Dit apparaat is voorzien van een gearde voedingskabel. Dit is een veiligheidsfunctie. Houd de veiligheidsfunctie van deze stekker intact.

REINIGING & ONDERHOUD

1. Koppel het apparaat na het gebruik altijd los.
2. Reinig de trommel met water om het van stijfsel en bleekwaterbezinsel te ontdoen.
3. Droog het af met een zachte, vochtige doek.
4. Gebruik geen schurende/geconcentreerde oplossingen, dit kan tot schade aan het apparaat leiden.
5. Laat het trommel volledig opdrogen, sla het op een droge en veilige plaats op.
6. Draai de keuzeschakelaar om te wassen op de normale stand.
7. Laat de machine "drogen" (air dry) op een goed geventileerde plaats alvorens het deksel terug te plaatsen.
8. Wanneer de wasmachine een tijd in gebruik is, kunnen er zich stofdeeltjes ophopen onder de pulseerder. Wanneer dit zich opstapelt, kan het de normale werking van de roede beïnvloeden. Controleer dit door de pulseerder voorzichtig los te schroeven en deze onder stromend water met een borstel te reinigen, gebruik geen staalborstel! Plaats de pulseerder terug op de juiste plaats. Wij stellen u voor om de pulseerder één keer per maand te reinigen.

WEGGOOIEN VAN UW APPARAAT

1. Wanneer dit doorgekruiste vuilnisbaksymbool zich op het product bevindt dan betekent het dat het valt onder Europese richtlijn 2002/96/EC.
2. Alle elektrische en elektronisch producten dienen apart van de gemeentelijke afvalstroom weggegooid te worden via aangewezen inzamelfaciliteiten aangewezen door de overheid of lokale autoriteiten.
3. Het correct weggooiën van uw oude apparaat zal bijdragen aan het voorkomen van potentiële negatieve gevolgen voor het milieu en de menselijke gezondheid.
4. Voor meer gedetailleerde informatie over het weggooiën van uw oude apparaat kunt u contact opnemen met uw gemeente, vuilnisdienst of de winkel waar u het product gekocht heeft.



SPECIFICATIE

Modelnr. : SF-7641
Voltage : 220-240V ~ 50Hz
Vermogen : 180watts
Capaciteit : 2,5 kg

E-mail Service-adres:

info@alpinaeuropa.com

VIKTIGE SIKKERHETSFORSKRIFTER

Ved bruk av elektrisk utstyr, skal basale sikkerhetsforskrifter følges:

1. Les nøye alle instruksjoner.
2. Kontroller, at strømforsyningen svarer til den, som er anført på merkingen.
3. Få ikke apparatet ned i vann eller annen væske. Det kan gi elektrisk støt.
4. Barn må ikke betjene eller leke med apparatet.
5. Fjern ledningen fra stikkontakten, når apparatet ikke brukes eller, når deler monteres eller avmonteres.
6. Bruk ikke apparatet, hvis ledningen eller kontakten er beskadiget.
7. Hvis apparatet beskadiges, eller det oppstår en feilfunksjon, skal du kontakte et autorisert serviceverksted.
8. Plasser den ikke på eller i nærheten av varme overflater.
9. Trekk ikke apparatet i ledningen.
10. Bruk ikke apparatet til annet enn til den tilsiktede bruk i husstanden.

Dette apparatet er ikke egnet til bruk av personer med reduserte fysiske, åndelige og sensoriske ferdigheter eller manglende erfaring og/eller kunnskap (barn innkludert), unntatt hvis de er under oppsyn av en voksen eller er blitt satt inn i, hvordan apparatet skal anvendes. Barn bør holdes under oppsyn, så de ikke leker med apparatet.

BESKRIVELSE AV DELER

1. Lokk
2. Vannforsyningsinntak
3. Avløpsslange
4. Vaske-timer
5. Overløps filterport
6. Trykknapp
7. Polymert kabinett
8. Polymer base

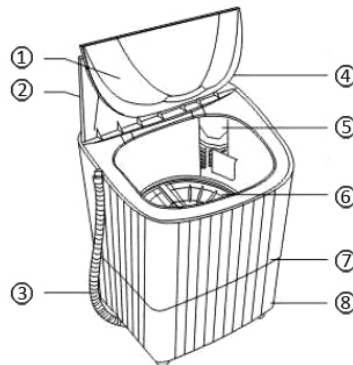

LES DISSE INSTRUKSJONER

1. Enheten skal stå på en fast, glatt og rett overflate, med 5 cm avstand mellom vaskemaskinen og de omgivende ting.
2. Installer ikke på svake eller ujevne overflater.
3. Sett ikke tunge ting oppå vaskemaskinen.
4. Bruk den medfølgende vanninntakslange til å koble til tappen/vannkranen (vannforsyningen) til vaskemaskinens vanninntak.
5. Tilkoble ikke til varmtvannsinntaket.
6. Vannet må ikke overstige det angitte vannivå, hvis vannet strømmer ut skal du omgående stenge av vanntilførselen.
7. Juster vannivået i henhold til stofftypen og mengden.

BRUKSANVISNING:

1. Innstill vaskevelgeren til "mild" eller "normal". Se vennligst tabell 1. For vasketilstand.
2. Sett inn vannslangen i inntaket eller gjør klar en balje med vann (hvis vann fra kranen ikke er tilgjengelig) for å fylle vaskemaskinen.
3. Tilsett vaskemiddel i henhold til vannmengden og instruksjonene på vaskemiddelets pakning.
4. Still inn vaske-timerknappen til 1 minutt for å oppløse vaskemiddelet.
5. Legg tøyet et etter et i vaskemaskinen og press det ned mot bunnen.
6. Fortsett med å tilføre vann opp til det ønskede nivå.
7. Innstill vaske-timeren til passende innstillinger. Se tabell 1

TABELL 1: VASKEFUNKSJON OG VASKE (SKYLLE) TID

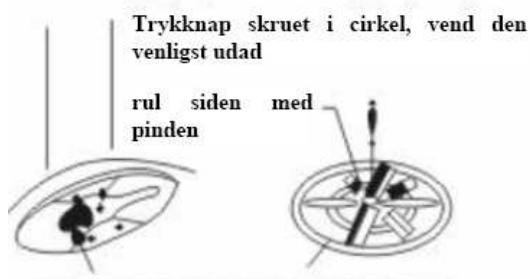

Stof med plet, fjern den venligst

Nivå av	Silke, ull	Bomull, lærret	Bomull og hamp
Solid tilstand	Lett	Lett	Lett
Vasketid (min)	2-5	5-10	10-15
Skylletid (min)	2-3	3-5	5-8

FEILFINNING

PROBLEM	MULIG ÅRSAK	REPARASJON/LØSNING
ABNORM STØY ELLER VIBRASJON	Problemer med strøm eller at kontakt er satt løst i V-reim er falt av Løs remskive Fremmedlegeme utløste trykknapp Mellomrom mellom trykknapp og vaskemaskinen Overstram V-reim	Sett i kontakten korrekt Sett på V-reim korrekt Stram remskivens skrue Fjern fremmedlegeme Juster mellomrommet mellom trykknappen og vaskemaskinen Still inn V-reimen korrekt
TRYKKNAPP KJØRER VED LAV HASTIGHET	Motorens V-reim / fastgjøringssskruer løser seg	Stram v-reimen korrekt eller skift ut skruen



Advarsel

Dette apparatet er utstyrt med en strømledning med jord. Dette er en sikkerhetsanordning. Sett ikke stikkontaktens sikkerhetsanordning ut av funksjon.

RENGJØRING OG VEDLIKEHOLD

1. Ta alltid stikkontakten ut etter bruk
2. Rengjør tromlen med vann for å fjerne rester fra stivelse eller blekemiddel.
3. Tørk den med en bløt fuktig klut.
4. Bruk ikke noen etsende/harde oppløsninger som kan skade enheten.
5. La tromlen tørke helt opp og oppbevar den på et tørt og sikkert sted.
6. Vri vaske-velgeren til den normale posisjonen.
7. La maskinen "lufttørke" på et ventilert sted, før lokket settes på igjen.
8. Når vaskemaskinen har vært i bruk noen ganger, kan der samle seg tøyrester under trykknappen. Hvis det samler seg større mengder kan det påvirke rullepinnens normale drift, for å kontrollere og rengjøre, skal trykknappen tas ut ved å skru den forsiktig ut, rengjør trykknappen under rennende vann og børst den lett, bruk ikke stålbørste. Sett trykknappen på plass igjen. Det anbefales å rengjøre den en gang i måneden.

KASTING AV GAMMELT UTSTYR

1. Når dette merket med en overkrysset søppelbøtte på hjul finnes på produktet, betyr det, at produktet er dekket av europeisk direktiv 2002/96/EC.
2. Alle elektriske og elektroniske produkter skal kastes adskilt fra kommunalt avfall på dertil bestemte oppsamlingssteder, godkjent av regjeringen eller av de lokale myndigheter.
3. Korrekt kasting av gammelt utstyr er med på å forhindre mulige, negative påvirkninger av miljøet og den menneskelige sunnhet.
4. Ytterligere opplysninger om kasting av gammelt utstyr fås hos de lokale myndigheter, hos det lokale renovasjonsselskap eller i forretningen, der produktet er kjøpt.



SPESIFIKASJONER

Modellnr. : SF-7641
 Spenning : 220-240V ~ 50Hz
 Watt : 180watts
 Kapasitet : 2,5 kg

E-mail-serviceadresse:
info@alpinaeuropa.com

MEDIDAS DE SEGURIDAD IMPORTANTES

Cuando use aparatos eléctricos, debería seguir las siguientes precauciones de seguridad básicas:

1. Lea todas las instrucciones detenidamente.
2. Compruebe que la alimentación eléctrica se corresponde con la indicada en la etiqueta.
3. Para evitar descargas eléctricas, no lo sumerja en agua ni en otros líquidos.
4. No permita que los niños manejen o jueguen con el aparato.
5. Desenchúfelo de la toma eléctrica cuando no lo use, o antes de desmontar/colocar piezas.
6. No lo utilice con el cable de alimentación o el enchufe deteriorados.
7. Si el aparato se daña o tiene una avería, diríjase solamente a un centro de reparaciones autorizado.
8. No la coloque sobre superficies calientes ni cerca de ellas.
9. Nunca tire del aparato halando del cable de alimentación.
10. Utilice el aparato solamente en el uso doméstico para el que fue diseñado.

Este electrodoméstico no está destinado para ser utilizado por personas (incluyendo niños) con capacidades físicas, sensoriales o mentales reducidas, ni por personas a las que les falte experiencia o conocimientos, a menos que hayan recibido supervisión o instrucciones con relación al uso del electrodoméstico por una persona responsable por su seguridad. Los niños deben ser supervisados para asegurarse de que no jueguen con el electrodoméstico.

DESCRIPCIÓN DE LAS PARTES

1. Tapa
2. Entrada de suministro de agua
3. Manguera de drenaje
4. Temporizador de lavado
5. Puerto de filtro de desbordamiento
6. Pulsador
7. Recipiente de polímero
8. Base de polímero

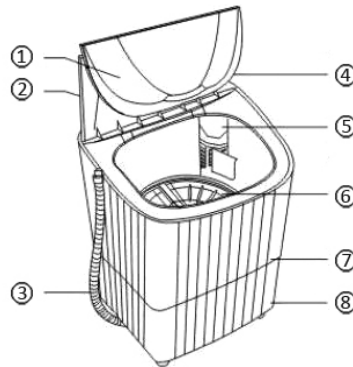

LEA ESTAS INSTRUCCIONES

1. El aparato debe estar en un lugar firme, liso y nivelado con una distancia de 5 cm entre la lavadora y los alrededores.
2. No instale sobre pisos débiles o en bruto.
3. No coloque objetos pesados sobre la lavadora.
4. Utilice el tubo de alimentación de agua para conectarse a la llave / grifo (suministro de agua) en la entrada de suministro de agua de el tambor de lavado.
5. No conectar al suministro de agua caliente.
6. El agua no debe superar en el nivel de agua necesario, si se derrama agua, apague la boca de inmediato.
7. Ajuste el nivel del agua en función del tipo y cantidad de ropa.

INSTRUCCIONES DE USO

1. Ajuste el selector de lavado "suave" o "Normal". Por favor, consulte la Tabla 1 para el modo de lavado.
2. Inserte la manguera de agua en la entrada o prepare un cubo de agua (si no se dispone de llave de agua) para llenar el tambor de lavado.
3. Ponga el detergente en función del volumen de agua y las indicaciones del paquete de detergente.
4. Ajuste el botón del temporizador de lavado a 1 minuto para disolver el detergente.
5. Coloque las prendas de ropa una por una en el tambor de lavado y empújelas hacia el fondo.
6. Continúe añadiendo agua hasta el nivel deseado
7. Ajuste el tiempo de lavado para en una configuración apropiada. Consulte la tabla 1

TABLA 1: MODO DE LAVADO Y TIEMPO DE LAVADO (ENJUAGUE)

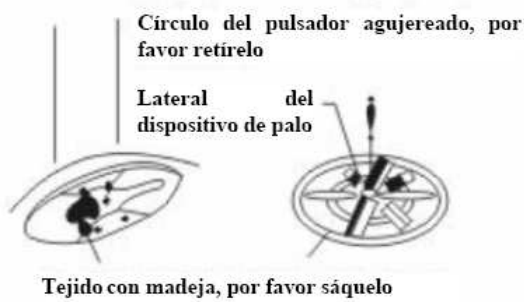

Nivel de	Seda, lana	Algodón, Lino	Algodón & Cáñamo
Modo sólido	Ligero	Ligero	Ligero
Temporizador de Lavado (min.)	2-5	5-10	10-15
Temporizador de Aclarado (min.)	2-3	3-5	5-8

SOLUCIÓN DE PROBLEMAS

PROBLEMA	POSIBLE CAUSA	REPARACIÓN/SOLUCIÓN
RUIDO ANORMAL O VIBRACIÓN	Fallo de corriente o caída de la clavija Caída de la correa Polea suelta Objeto extraño hizo saltar el pulsador Fracción entre el pulsador y el tambor de lavado Correa apretada en exceso	Inserte la clavija bien Ponga la correa adecuadamente Apriete el tornillo de la polea Saque el objeto extraño Ajuste el espacio entre el pulsador y el tambor Ajuste la correa adecuadamente
EL PULSADOR RINDE A BAJA VELOCIDAD	Correa suelta / Tornillos fijadores del motor sueltos	Apriete correctamente la correa en V o cámbiela con un nuevo tornillo



Advertencia:

Este electrodoméstico está equipado con un cable de corriente. Esta es una función de seguridad. No intente eliminar esta característica de seguridad del enchufe.

LIMPIEZA Y MANTENIMIENTO

1. Siempre desenchufe el aparato después de su uso
2. Limpie el cañón con agua para eliminar los residuos de almidón o lejía.
3. Límpiela con un paño suave humedecido.
4. No utilice abrasivos / soluciones duras que podrían ocasionar daños a la unidad.
5. Deje que el barril se seque completamente y almacénelo en un lugar seco y seguro.
6. Gire el selector de lavado a la posición de normal.
7. Deje que la máquina se seque al "aire ambiental" en un lugar ventilado antes de volver a poner la tapa.
8. Cuando la lavadora se haya utilizado durante algún tiempo, podrían acumularse madejas de tela debajo del pulsador. Si esto se apilara, podría afectar al funcionamiento normal del dispositivo de palo, palo; para controlarlo y limpiarlo, saque el pulsador desatornillándolo con cuidado, limpie el pulsador bajo un chorro de agua y un cepillo suavemente, no utilice cepillo de acero. Vuelva a atornillar el pulsador en la posición correcta. Se sugiere que lo limpie una vez al mes.

ELIMINACIÓN DE SU APARATO VIEJO

1. Cuando el símbolo de un cubo de basura cruzado por un aspa está marcando un producto, indica que el producto está cubierto por la Directiva Europea 2002/96/EC.
2. Todos los productos eléctricos y electrónicos deberían ser eliminados separándolos de la basura normal del hogar, a través de los centros de recolección designados por el gobierno o por las autoridades locales.
3. La eliminación correcta de su aparato viejo ayudará a evitar las potenciales consecuencias negativas para el medio ambiente y para la salud humana.
4. Para una información más detallada sobre como deshacerse de su aparato viejo, por favor póngase en contacto con la oficina local del servicio de recogida municipal o en la tienda donde compró el producto.



ESPECIFICACIONES

Núm. Modelo : SF-7641
 Tensión : 220-240V ~ 50Hz
 Potencia : 180 vatios
 Capacidad : 2,5 Kg.

Correo-e Servicio Técnico:
info@alpinaeuropa.com